

Как построить у дома простую парковку для велосипедов?

Таллинн подготовил руководство по строительству велосипедных парковок, цель которого – дать обзор возможностей создания велосипедных парковок. Ис-



ходя из этого, Elamu предлагает читателям советы, как создать рядом с домом парковку, состоящую из простых креплений для велосипедов.

Парковка, состоящая из простых креплений, подходит для кратко-

срочной и сезонной парковки. Стандартная U-образная стойка для велосипедов проста в установке и требует мало места. Конструкция держателя колес должна позволять надежно устанавливать замки через раму колес разных типов и размеров. **E**

Крепления для велосипедов рекомендуется размещать максимально экономно, но так, чтобы ими было удобно пользоваться

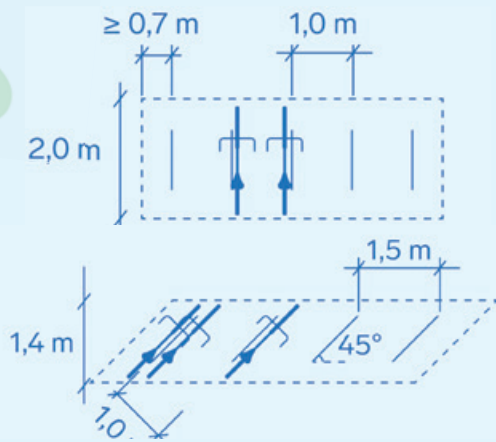

- Расстояние между двумя креплениями должно быть не менее 0,9–1,2 метров.

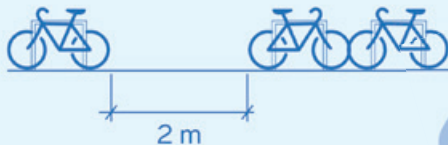

- При установке креплений следует учитывать, что длина парковочного места составляет не менее 2 метров

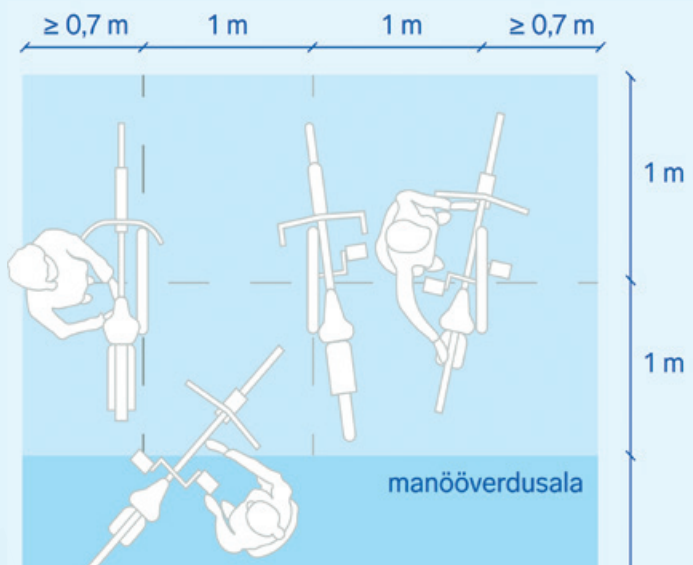

- Для возможности маневрирования между рядами парковки или велосипедами и стеной должно быть расстояние не менее 2 метров.
- При установке 2-уровневых креплений или креплений для велосипедов, монтируемых на стену, необходимо исходить из конкретных потребностей.

Для информации таллиннским товариществам

Пособие города Таллинна на строительство дома для велосипедов пока не входит установка велопарковки (велосипедной стоянки) на открытой территории. Установку велосипедных стоянок на собственном участке товариществу не обязательно согласовывать с го-

родом, но если есть желание установить их на городской земле, обратитесь в районную управу и Таллинское управление окружающей среды и коммунального хозяйства, отправив электронное письмо на адрес kommunaal@tallinnlv.ee вместе с планом предполагаемой стоянки для

велосипедов, где указано, где и что планируется.

Для установки велосипедных стоек без навеса не требуется подавать заявление на получение разрешения на строительство или подавать извещение о строительстве.



Посмотрите полное руководство, в котором также рассказывается, как построить дом для хранения велосипедов:
tallinn.ee/rattaparkimiskohtade-rajamise-juhend